

# Spjällventiler

Din kompletta leverantör  
– kundanpassat med korta leveranstider

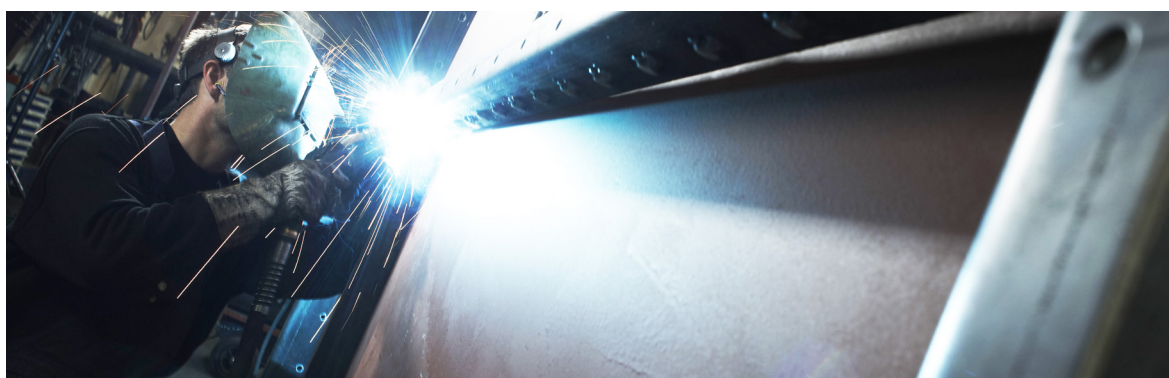

Utmana oss gärna!

## Produktsortiment

- Stålkompensatorer
- Väckompensatorer
- Gummikompensatorer
- Industrifläktar
- Fjäderhängare
- Inspektion
- Montage

## Nordic Bellows AB

Telefon: +46 (0) 40 42 61 50

[info@nordicbellows.se](mailto:info@nordicbellows.se)

[www.nordicbellows.se](http://www.nordicbellows.se)

Larsgatan 3, 235 31 Vellinge

# En pålitlig samarbetspartner

I över 25 år har vi på Nordic Bellows AB tillverkat och levererat vävkompensatorer till bl a luft- och rökgaskanaler. När vi gjort det ett par år märkte vi att det fanns en efterfrågan på spjällventiler. Spjällventiler används ofta för att reglera luftflödet in i t ex pannor och rökgaserna på vägen ut. Vi valde att designa egna spjällventiler, som vi nu tillverkat och sålt med framgång i över 20 år.

Spjällventiler kan används för att t ex spärra kanaler, reglera luft och rökgasflöden eller för att ändra flödesriktningar som vid t ex by-passdrift.

Våra största kunder på spjäll är kraftindustrin, men vi har också levererat till t ex pappersbruk, stålverk och till diverse företag som arbetar med ventilation.

## Vår styrka som leverantör är:

- Att alla spjällventiler tillverkas efter kundorder, vilket innebär att du som kund får precis det din process behöver. Du kan t ex välja ingående material och manöverdon helt efter dina behov.
- Att all tillverkning sker i Danmark av stål från europeiska stålverk. Detta innebär korta leveranstider och korta transporter vilket är positivt ur ett miljöperspektiv.
- Att vi alltid skickar med ritningar med våra offerter och i samband med leveransen får du komplett dokumentation på spjället och tillhörande manöverdon.



## Olika typer

Spjäll används bl a för att reglera luft eller rökgaser i kanaler, för att stänga av kanaler och köra by-pass eller kanske som fördelningsspjäll.

Våra spjäll kan monteras på två olika sätt, med svetsändar eller med flänsar. Om du som kund väljer flänsat utförande ingår alltid motflänsar, bult och packning i leveransen. Alla våra spjäll kan levereras runda eller fyrkantiga.

Vi har fem huvudtyper av spjäll:

NDV, NDJ, NDS, NDV-D och NDF.

Sista bokstaven står för spjällets funktion t ex V står för vridspjäll och J står för jalusispjäll.

**NDV** är ett vridspjäll med ett spjällblad. Det kan användas som avstängnings- eller reglerspjäll.

**NDJ** är ett jalusispjäll med flera spjällblad. Det största vi tillverkat är 3x3 m med 6 spjällblad. NDJ kan både användas som avstängnings- eller reglerspjäll och fungerar bättre som reglerspjäll jämfört med ett enkelbladigt spjäll som NDV.

**NDS** är ett skjutspjäll med ett spjällblad och används oftast vid fasta media.

**NDV-D** är två vridspjäll som är sammanfogade med en kammare emellan. Med hjälp av en fläkt regleras trycket i kammaren och på så vis kan vi uppnå ett spjäll som är 100% tätt. Denna lösning är mycket billigare än en ventil om det förekommer höga krav på täthet. Detta spjäll kallas även spärrluftspjäll.

**NDF** är ett fördelningsspjäll vilket innebär att det har ett inlopp och två utlopp. Kan användas vid fördelning av media eller vid t ex by-passdrift.

NDV

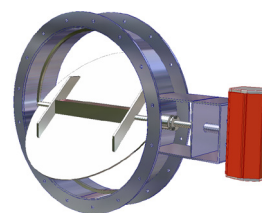

NDJ

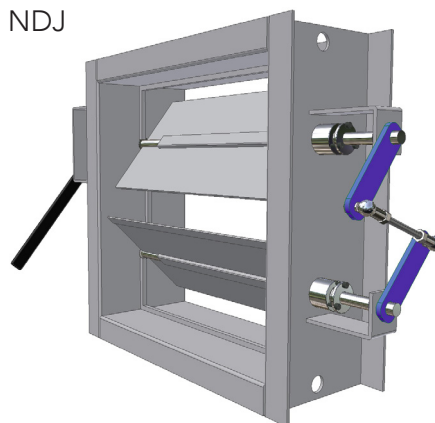

NDS

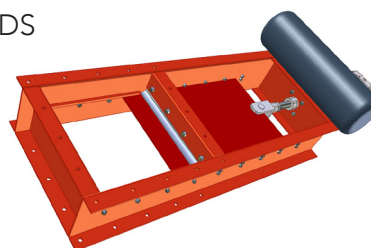

NDV-D

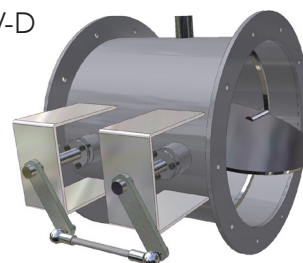

NDF

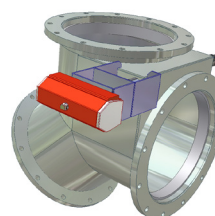

## Stålkvalitéer och media

Spjällen tillverkas i många olika stålkvalitéer allt från kolstål till olika vita material. Val av material i spjällen avgörs oftast av mediat. Om det är aggressivt eller kanske slitande och naturligtvis av temperaturen.

Våra spjäll används främst för luft och rökgaser samt för materialtransport. Vi har transporterat det mesta i våra spjäll allt från träflis, aska och granulat.

## Manöverdon

Vi är specialister på att designa och tillverka spjällventiler. Varje spjällventil har sin funktion. Ofta skiljer vi mellan reglerande spjäll och rena avstängnings-spjäll. Det skiljer inget på designen av reglerande eller avstängningsspjäll. Det som skiljer spjällen åt är hur de manövreras.

Det är upp till dig som kund att bestämma hur spjällen ska manövreras. Det enklaste sättet att manövrera ett spjäll är med en handspak. Om spjället är stort använder vi en ratt istället för att få bättre moment. Spjällen kan också manövreras med pneumatiska, elektriska eller hydrauliska manöverdon. Du som kund specificerar hur spjällen ska regleras. Ibland specificerar t ex kunden bara att det ska vara ett pneumatiskt manöverdon och ibland specificerar kunden ett exakt märke för att det ska vara samma standard som i övriga anläggningen. Vi köper in manöverdonen, monterar donen på spjällen och provkör allt innan leverans.

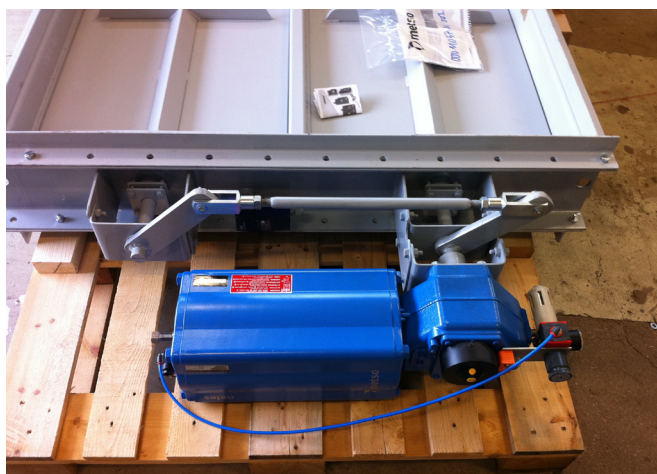

## Täthet

Spjällens täthet räknas ofta i % och våra spjäll har en täthet på mellan 98–100%. Tätheten räknas som en funktion mellan karmarean och spjällbladets area, vilket medför att mindre spjäll ofta är otätare än större spjäll. Vill du som kund ha ett 100% tätt spjäll kan vi erbjuda våra spjäll med spärrluft.

Värt att veta är att inga av våra spjäll levereras med mjuktätningar. Alla spjällen har metall-mot-metallanslag och anslagen anpassas efter det unika spjällbladet. Allt för att få så hög tätheten som möjligt. Fördelen med metallanslag är att livslängden på spjället ökar och du som kund får mindre underhåll på spjället.



## Lite underhåll

En stor fördel med våra spjäll är att de är robusta, driftsäkra och kräver lite underhåll. Vi har inga lager som behöver smörjas och underhållas utan vi använder grafitpackningar i en packbox istället för lager. Allt för att underlätta för dig som kund. Det är väldigt viktigt för oss att spjällen är tillförlitliga och att de inte orsakar oplanerade och kostsamma stopp för våra kunder.



## Kontroll och dokumentation

Alla spjäll provkors och kontrolleras noga innan varje enskild leverans. Vi kan leverera dokumentation i form av uppmättningsprotokoll samt materialcertifikat på ingående stål samt instruktion på manöverdonen.

## Special

Tack vara att alla spjällen tillverkas efter kundorder får du som kund precis det du behöver och som passar perfekt till din applikation. Du behöver inte kompromissa.

Rådfråga oss gärna om du behöver en speciallösning. Vi gillar utmaningar och att hitta nya unika lösningar.



# En enkel och snabb samarbetspartner

Vårt mål är att alltid göra det så enkelt som möjligt för dig som kund.

Vi på Nordic Bellows tar alltid ett helhetsansvar för våra produkter, vi håller kontakten med våra kunder genom produktens hela livstid och våra kunder kan alltid vända sig till oss med frågor som vi snabbt svarar på. Dra gärna nytta av vår mångåriga kompetens.

Vi värdesätter snabb respons och snabb service. Normalt återkommer vi med komplett offert inklusive ritning inom två dagar, men naturligtvis är vi tillgängliga dygnet runt för oförutsedda händelser.

Viktigt att tillägga är att alla spjällventiler tillverkas lokalt och som kund är du alltid välkommen att besöka fabriken i Danmark.

Glöm inte att lokal tillverkningen medför kortare transporter vilket gagnar miljön.

Designdata	
Vi kan tillverka spjällventiler med följande designdata:	
Storlek	Runda, rektangulära från DN 50 till DN 3000
Temperatur	-50°C till +700 °C
Tryck	-20 000 Pa till +30 000 Pa
Media	Luft, torra rökgaser, fuktiga/aggressiva rökgaser, slitande media

Offertunderlag
För att kunna räkna på en offert behöver vi:
Kanaldimensioner
Media
Temperatur i °C
Tryck i Pa
Material i kanalsystemet
Funktion: On/Off eller reglering
Manövrering: handspak, elektriskt eller pneumatiskt manöverdon



## Nordic Bellows AB

Telefon: +46 (0) 40 42 61 50

info@nordicbellows.se

www.nordicbellows.se

Larsgatan 3, 235 31 Vellinge

Korta leveranstider • kvalitet • erfarenhet